

# Характеристики изделий

## Каретки

Страницы 32–47

### LLTH ... SA

Каретка с фланцами, укороченная длина, стандартная высота

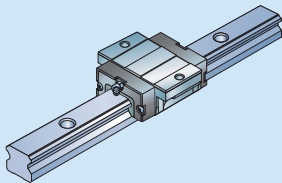

Типоразмер<sup>1)</sup> Грузоподъёмность  
С С<sub>0</sub>

– Н

15	5 800	9 000
20	9 240	14 400
25	13 500	19 600
30	19 200	26 600
35	25 500	34 800
45	–	–

### LLTHC ... A

Каретка с фланцами, стандартная длина, стандартная высота

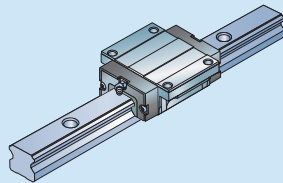

Типоразмер<sup>1)</sup> Грузоподъёмность  
С С<sub>0</sub>

– Н

15	8 400	15 400
20	12 400	24 550
25	18 800	30 700
30	26 100	41 900
35	34 700	54 650
45	59 200	91 100

### LLTHC ... LA

Каретка с фланцами, увеличенная длина, стандартная высота

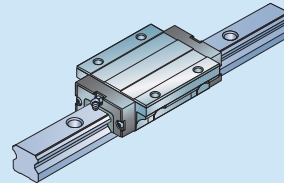

Типоразмер<sup>1)</sup> Грузоподъёмность  
С С<sub>0</sub>

– Н

15	–	–
20	15 200	32 700
25	24 400	44 600
30	33 900	60 800
35	45 000	79 400
45	72 400	121 400

### LLTHC ... SU

Бесфланцевая каретка, уменьшенная длина, стандартная высота

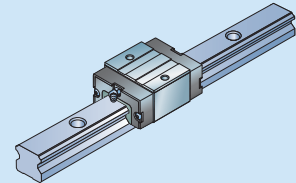

Типоразмер<sup>1)</sup> Грузоподъёмность  
С С<sub>0</sub>

– Н

15	5 800	9 000
20	9 240	14 400
25	13 500	19 600
30	19 200	26 600
35	25 500	34 800
45	–	–

### LLTHC ... U

Бесфланцевая каретка, стандартная длина, стандартная высота

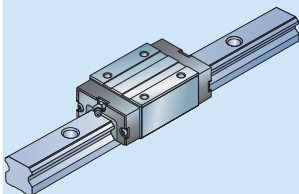

Типоразмер<sup>1)</sup> Грузоподъёмность  
С С<sub>0</sub>

– Н

15	8 400	15 400
20	12 400	24 550
25	18 800	30 700
30	26 100	41 900
35	34 700	54 650
45	59 200	91 100

### LLTH ... LU

Бесфланцевая каретка, увеличенная длина, стандартная высота

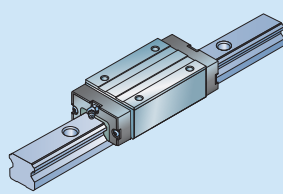

Типоразмер<sup>1)</sup> Грузоподъёмность  
С С<sub>0</sub>

– Н

15	–	–
20 <sup>2)</sup>	15 200	32 700
25	24 000	44 600
30	33 900	60 800
35	45 000	79 400
45	72 400	121 400

### LLTHC ... R

Бесфланцевая каретка, стандартная длина, увеличенная высота

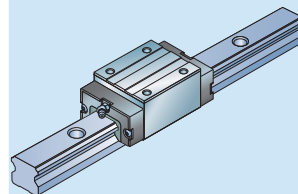

Типоразмер<sup>1)</sup> Грузоподъёмность  
С С<sub>0</sub>

– Н

15	8 400	15 400
20	–	–
25	18 800	30 700
30	26 100	41 900
35	34 700	54 650
45	59 200	91 100

### LLTHC ... LR

Бесфланцевая каретка, увеличенная длина, увеличенная высота

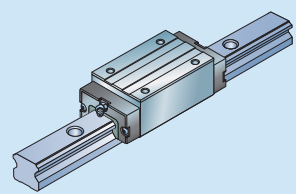

Типоразмер<sup>1)</sup> Грузоподъёмность  
С С<sub>0</sub>

– Н

15	–	–
20 <sup>2)</sup>	15 200	32 700
25	24 400	44 600
30	33 900	60 800
35	45 000	79 400
45	72 400	121 400

<sup>1)</sup> Внешний вид торцевого уплотнения может несколько отличаться в зависимости от типоразмера.

<sup>2)</sup> Каретки LU20 и LR20 являются одним и тем же продуктом.

Каретки

## Каретки LLTHC ... SU

Бесфланцевая каретка, уменьшенная длина, стандартная высота.

Каретки типоразмеров 15-30 доступны в специальном исполнении S0 с пониженным трением уплотнений. Размеры такие же, как и в стандартном исполнении. Для обозначений см. Код заказа кареток (→ стр. 28).

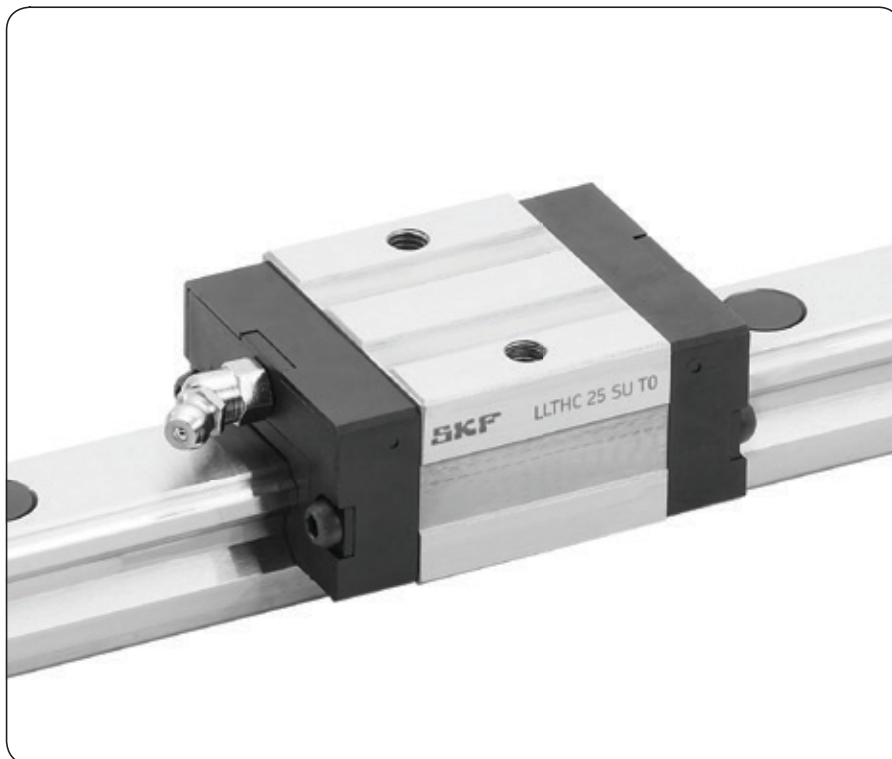

Типоразмер <sup>1)</sup>	Класс точности <sup>2)</sup>	Обозначение <sup>3)</sup>	
		Класс по величине преднатяга T0	T1
–	–	–	–
15	P5	LLTHC 15 SU T0 P5	LLTHC 15 SU T1 P5
	P3	LLTHC 15 SU T0 P3	LLTHC 15 SU T1 P3
	P1		LLTHC 15 SU T1 P1
20	P5	LLTHC 20 SU T0 P5	LLTHC 20 SU T1 P5
	P3	LLTHC 20 SU T0 P3	LLTHC 20 SU T1 P3
	P1		LLTHC 20 SU T1 P1
25	P5	LLTHC 25 SU T0 P5	LLTHC 25 SU T1 P5
	P3	LLTHC 25 SU T0 P3	LLTHC 25 SU T1 P3
	P1		LLTHC 25 SU T1 P1
30	P5	LLTHC 30 SU T0 P5	LLTHC 30 SU T1 P5
	P3	LLTHC 30 SU T0 P3	LLTHC 30 SU T1 P3
	P1		LLTHC 30 SU T1 P1
35	P5	LLTHC 35 SU T0 P5	LLTHC 35 SU T1 P5
	P3	LLTHC 35 SU T0 P3	LLTHC 35 SU T1 P3
	P1		LLTHC 35 SU T1 P1

<sup>1)</sup> ■ Предпочтительный диапазон

■ Поставляется только в виде комплектной системы.  
Для обозначения см. систему обозначений.

Картки LLTHC ... SU

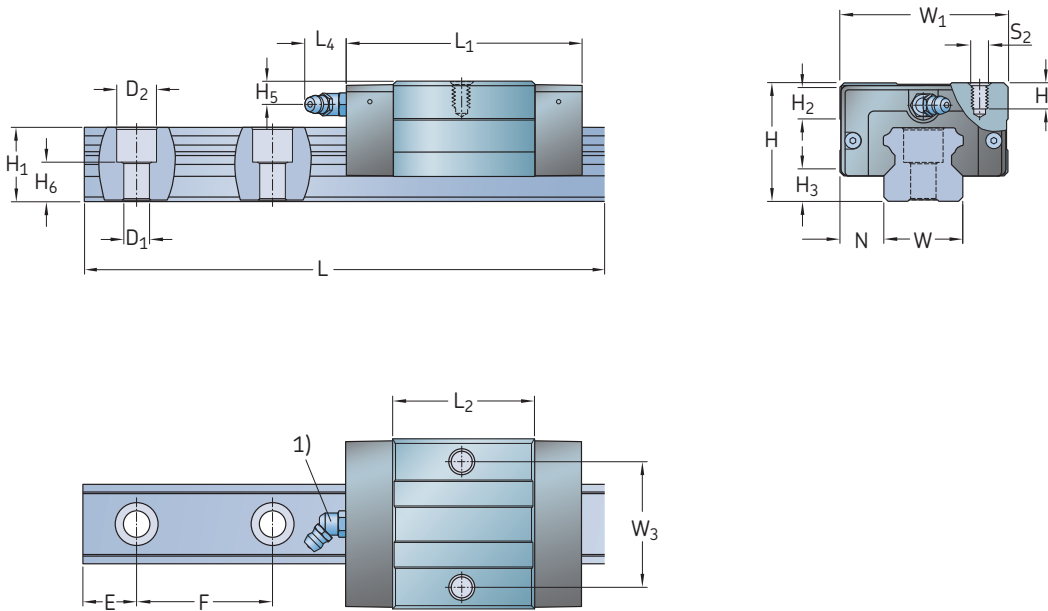

Типоразмер	Размеры системы в сборе						Размеры картки					
	W <sub>1</sub>	N	H	H <sub>2</sub>	H <sub>3</sub>	L <sub>1</sub>	L <sub>2</sub>	L <sub>4</sub>	W <sub>3</sub>	H <sub>4</sub>	H <sub>5</sub>	S <sub>2</sub>
–	мм											
15	34	9,5	24	4,2	4,6	48,9	25,6	4,3	26	4	4,3	M4
20	44	12	30	8,3	5	55,4	32,1	15	32	6,5	5,7	M5
25	48	12,5	36	8,2	7	66,2	38,8	16,6	35	6,5	6,5	M6
30	60	16	42	11,3	9	78	45	14,6	40	8,5	8	M8
35	70	18	48	11	9,5	88,8	51,4	14,6	50	10	8	M8

Типоразмер	Размеры рельса										Вес картки		Грузоподъёмность <sup>2)</sup>		Моменты <sup>2)</sup>			
	W	H <sub>1</sub>	F	D <sub>1</sub>	D <sub>2</sub>	H <sub>6</sub>	E <sub>min</sub>	E <sub>max</sub>	L <sub>max</sub>	–	–	динамическая C	статическая C <sub>0</sub>	динамический M <sub>x</sub>	статический M <sub>x0</sub>	динамический M <sub>y/z</sub>	статический M <sub>y0/z0</sub>	
–	мм										кг	кг/м	H	Нм				
15	15	14	60	4,5	7,5	8,5	10	50	3 920	0,1	1,4	5 800	9 000	39	60	21	32	
20	20	18	60	6	9,5	9,3	10	50	3 920	0,17	2,3	9 240	14 400	83	130	41	64	
25	23	22	60	7	11	12,3	10	50	3 920	0,21	3,3	13 500	19 600	139	202	73	106	
30	28	26	80	9	14	13,8	12	70	3 944	0,48	4,8	19 200	26 600	242	335	120	166	
35	34	29	80	9	14	17	12	70	3 944	0,8	6,6	25 500	34 800	393	536	182	248	

<sup>1)</sup> Для получения подробной информации о смазочных ниппелях см. стр. 25.

<sup>2)</sup> Метод расчёта динамической грузоподъёмности и величины моментов основывается на предполагаемой величине расстояния, проходимого за весь срок службы, в 100 км. Для получения более подробной информации см. стр. 7.